

# Ensacheuse horizontale rotative FAR

Alliant **technologie**, **performance** et **flexibilité**, l'ensacheuse FAR est l'expression même de l'**expérience** de la **fabrication italienne**.

La **technicité** et la **polyvalence** de cette ensacheuse vous garantiront un **emballage de qualité** et un fonctionnement ajusté à vos besoins.

Grâce à ses nombreux **équipements** possibles et ses **différentes déclinaisons**, cette machine soutiendra votre **productivité**.

**Evolutive et automatisable**, l'ensacheuse FAR est idéale pour les moyennes à grandes productions, et répondra aux exigences de **rendement** et de qualité de **divers secteurs d'activité**.

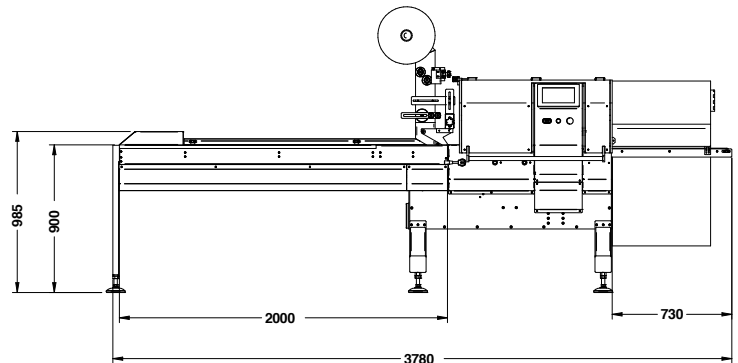
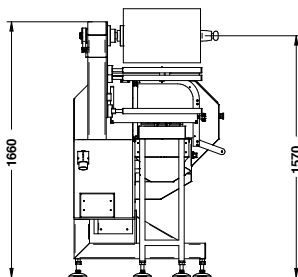
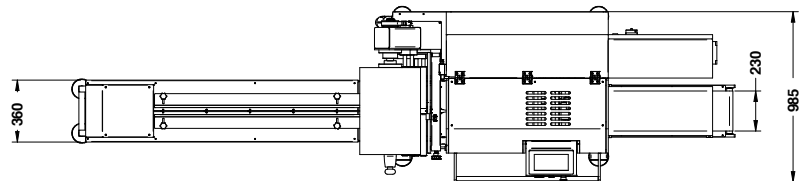

## EMBALLAGES COMPATIBLES

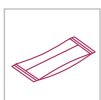

COUPE DROITE

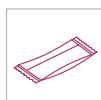

COUPE  
ZIG-ZAG

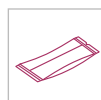

COUPE EN V



TROU EUROPÉEN

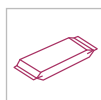

SOUFFLETS  
LATÉRAUX

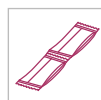

CHAPELETS



ALIMENTAIRE



AUTRES  
PRODUITS



HYGIÈNE



MÉDICAL,  
PHARMACEUTIQUE,  
VÉTÉINAIRE

## DOMAINES D'ACTIVITÉS

## DESCRIPTIF TECHNIQUE

- Structure en acier peint avec carter en acier inox
- Pièces en contact avec le produit en acier inox AISI 304
- Convoyeur d'alimentation à taquets
- Conformateur fixe ou réglable
- 3 paires de molettes de soudures longitudinales
- Mâchoire de soudure transversale rotative
- Porte-bobine à expansion pneumatique
- Convoyeur de sortie
- 3 moteurs Brushless
- Panneau de commande avec écran tactile haute résolution
- Téléassistance

Convoyeur d'alimentation	Longueur 2000mm
Mâchoire de soudure transversale	Largeur 240mm à 350mm selon modèle
Porte-bobine	Laizes : 500mm – 600mm – 700mm selon modèle
Convoyeur de sortie	Longueur 1000mm
Films compatibles	Thermoscellant (polypropylène, complexe, papier, recyclable, biodégradable) Soudure à froid
Dimensions produits max *Toutes les dimensions ne peuvent pas exister simultanément.	Long : 600mm Larg : 330mm Haut : 120mm
Cadence	Jusqu'à 120 sachets/minute
Poids machine	650kg
Alimentation électrique	400V 3PH + T + N 50Hz - 3 à 6KW
Alimentation pneumatique	Environ 4NL / cycle (variable selon équipements)

## EN OPTION

- Photocellule de centrage pour film imprimé et/ou avec fenêtre
- Différents systèmes de marquage
- Etiqueteuse
- Mâchoire transversale à plusieurs secteurs
- Découpe pour ouverture facile : en zig-zag ou en V
- Réalisation de sachets en chapelet
- Soudures réduites
- Fonction pas de produit = pas de sachet
- Réalisation du trou d'accroche européen
- Version partielle ou totale en acier Inox
- Allongement ou réduction des convoyeurs
- Double porte-bobine
- Dispositif de jonction automatique du film
- Système de refroidissement pour produits type chocolat
- Pulvérisation de solutions liquides
- Système d'évacuation d'air
- Dispositif de perforation film
- Comptage en sortie
- Alimentation automatique
- Soudures technologie Londgwell (FAL)

